

# FOR RENT

|          |      |
|----------|------|
| 賃料       | 管理費等 |
| 220,000円 | 0円   |

## 事務所として最適です

市街地に近い

【外観】



【間取り図】

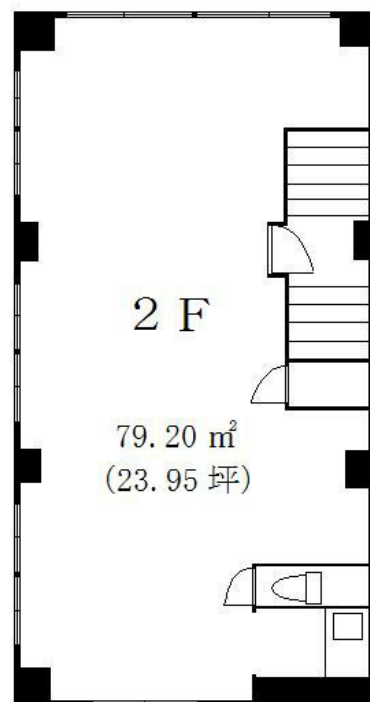

図面と現況が異なる場合は現況が優先となります。

間取りの「S」はサービスルーム(納戸)です。

|          |                                    |      |     |
|----------|------------------------------------|------|-----|
| 間取り      | 1R                                 |      |     |
| 敷金       | -                                  | 礼金   | -   |
| 敷引/償却金   | -<br>2ヶ月                           | 保証金  | 4ヶ月 |
| 物件種別     | 事務所(区画)                            |      |     |
| 建物名・部屋番号 | 青柳ビル 2F号室                          |      |     |
| 物件所在地    | 東京都台東区台東4丁目29-14                   |      |     |
| 交通       | 山手線 御徒町駅 徒歩6分<br>都営大江戸線 新御徒町駅 徒歩6分 |      |     |
| 間取詳細     | 洋室(79.2㎡)                          |      |     |
| 構造・規模    | 鉄筋コンクリート 5階建 2階                    |      |     |
| 専有面積     | 79.2㎡                              | 向き   |     |
| 築年月      | 1972年1月15日                         | 契約期間 | 2年  |
| 損害保険     |                                    | 入居時期 | 相談  |
| 駐車場      | 無                                  |      |     |
| 設備       | エアコン、トイレ有、給湯                       |      |     |
| その他費用    |                                    |      |     |
| 入居諸条件    | ペット不可 事務所可 楽器等の使用不可 法人可            |      |     |
| 保証会社     | 可 新日本信用保証 賃料の50%~                  |      |     |
| 備考       |                                    |      |     |

情報更新日2022年12月2日

No.000000012

お問合せ先



東京都知事(6)第62899号  
公益社団法人東京都宅地建物取引業協会

株式会社プチラメール 本店

東京都江戸川区江戸川6丁目7-3  
TEL:03-6663-3881  
E-mail: info@petitlamer.com



携帯サイトから物件詳細を閲覧できます!

|          |          |    |    |    |      |
|----------|----------|----|----|----|------|
| 取引態様     | 手数料負担の割合 | 貸主 | 0% | 借主 | 100% |
| 仲介元付(専任) | 手数料配分の割合 | 元付 | 0% | 客付 | 100% |